

August®

User Manual

MB290



August International Ltd
Rawmec Business Park
Hoddesdon EN11 0EE
United Kingdom
T: +44(0) 845 250 0586
(Carrier Rates Apply)
E: service@augustint.com

EU Distributor:
Daffodil Germany GmbH
Bayernstr. 10
D-30855 Langenhagen
Germany
T: +49 (0) 511 97812978

www.augustint.com

- EN** Hand Crank DAB / DAB+ / FM Outdoor Bluetooth Radio
- FR** Radio DAB / DAB+ / FM à Dynamo Bluetooth Extérieure
- DE** Radio mit Handkurbel / DAB/ DAB+ / UKW/ Bluetooth
- IT** DAB / DAB+ / FM con dinamo Bluetooth per esterni
- ES** DAB / DAB+ / FM con dinamo Bluetooth exterior
- PL** Zewnętrzne radio na korbkę z Bluetooth DAB / DAB+ / FM

Bedienungsanleitung

Vielen Dank für den Kauf des August MB290 Radio mit Handkurbel / DAB/ DAB+ / UKW/ Bluetooth. Sie sind vielleicht mit ähnlichen Produkten sehr vertraut, dennoch nehmen Sie sich bitte Zeit um das Handbuch sorgfältig zu lesen. Es stellt sicher, dass Sie sich mit den Funktionen vertraut machen und das beste Hörerlebnis erzielen.

Sicherheit

Bitte lesen Sie die Sicherheitshinweise, bevor Sie das Produkt verwenden. Es dient Ihrer Sicherheit und der Sicherheit der Personen in Ihrer Umgebung.

Bitte nehmen Sie den MB290 nicht auseinander, dies kann gefährlich sein und die Herstellergarantie kann erlöschen.

Entsorgung

Bitte beachten Sie bei der Entsorgung von Elektronikartikeln auf die WEEE (Waste Electrical and Electronic Equipment) Bestimmungen und etwaige andere Entsorgungsregularien in Ihrem Land. Überprüfen Sie dies gegebenenfalls mit Ihrer zuständigen Umweltbehörde.

Konformitätserklärung

Die Konformitätserklärung kann auf folgender Website abgerufen werden:
<https://www.augustint.com/de/declaration-223.html>

Kundenservice

Bei weiteren Fragen kontaktieren Sie bitte unseren Kundenservice:
Tel: + 49 (0) 511 9781 2978
Email: service-de@augustint.com
Website: www.augustint.de

1. Sicherheitshinweise

- 1) Verwenden Sie dieses Gerät nur unter trockenen Bedingungen.
- 2) Schalten Sie dieses Produkt vor der Reinigung aus und reinigen Sie es nur mit einem trockenen Tuch.
- 3) Verwenden Sie das Gerät nicht dauerhaft in der Nähe von Wärmequellen wie Öfen oder anderen Geräten die Wärme erzeugen.
- 4) Verwenden Sie ausschließlich das vom Hersteller mitgelieferte Zubehör.
- 5) Öffnen Sie das Gerät nicht, da sonst die Gewährleistung erlischt.

2. Hauptmerkmale

- DAB / DAB+ / FM Radio mit Bluetooth
- USB-C / Handkurbel / Solarakku
- LCD-Display mit Powerbank, SOS-Alarmfunktionen
- Leistungsstarke Fern- und Abblendlicht Taschenlampe

3. Box Contents



MB290



USB-C Ladekabel



Bedienungsanleitung

4. Funktionen und Bezeichnungen

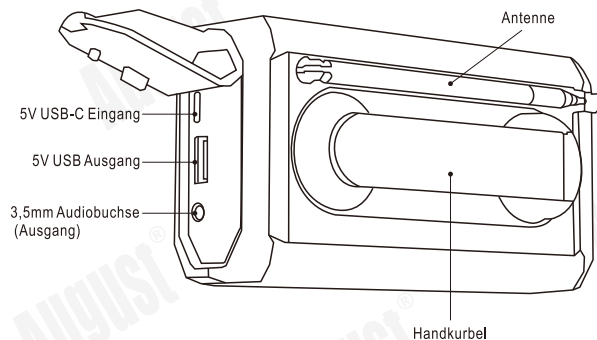
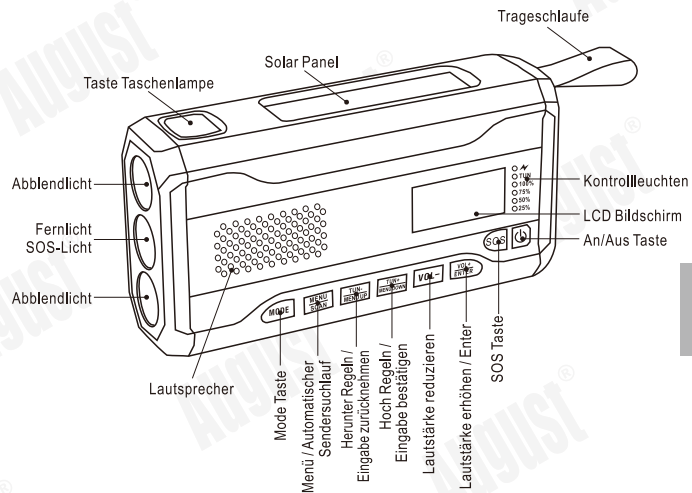

5. Bedienung

5.1 Einschalten

- Halten Sie die Taste < ⏻ > 3 Sekunden lang gedrückt, um das Radio einzuschalten und in den Standby-Modus zu wechseln. Auf dem Bildschirm werden das Datum und die Uhrzeit angezeigt.
- Drücken Sie im Standby-Modus die Taste < ⏻ > erneut, um das Radio einzuschalten.

5.2 Ausschalten

- Drücken Sie die Taste < ⏻ > um in den Standby-Modus zu wechseln. Auf dem Bildschirm werden das Datum und die Uhrzeit angezeigt.
- Halten Sie die Taste < ⏻ > 3 Sekunden lang gedrückt, um das Radio auszuschalten.

5.3 DAB Radio

- Drücken Sie < **MODE** > um den DAB-Modus auszuwählen.
- Halten Sie im DAB-Modus < **MENU** > gedrückt, um mit dem Scannen aller DAB-Sender zu beginnen, und drücken Sie < **TUN+** > oder < **TUN-** >, um den Sender zu wechseln.
- Halten Sie < **TUN+** > gedrückt, um den wiedergegebenen Sender in der Voreinstellungsliste zu speichern. Drücken Sie dann < **TUN+** > oder < **TUN-** >, um der Station eine Nummer zuzuweisen. Drücken Sie < **VOL+** >, um Ihre Auswahl zu speichern.
- Halten Sie < **TUN-** > gedrückt, um die voreingestellten Sender abzurufen, drücken Sie < **TUN+** > oder < **TUN-** >, um die Sendernummer auszuwählen. Drücken Sie dann < **VOL+** >, um Ihre Auswahl zu bestätigen.
- Drücken Sie < **MENU** >, um in die DAB Menü-Einstellungen zurückzugelangen.

5.4 FM Radio

- Drücken Sie < **MODE** > um den FM-Modus auszuwählen.
- Halten Sie im FM-Modus < **MENU** > gedrückt, um mit der Suche nach allen FM-Sendern zu beginnen. Nur die ersten 30 Sender werden automatisch in der Voreinstellungsliste gespeichert. Wenn Sie andere Sender speichern möchten, müssen Sie die Sender, die Sie nicht behalten möchten, manuell ersetzen.
- Halten Sie < **TUN-** > gedrückt, um die voreingestellten Sender abzurufen, und drücken Sie < **TUN+** > oder < **TUN-** >, um den Sender auszuwählen. Drücken Sie < **VOL+** > zur Bestätigung.
- Drücken Sie < **TUN+** > oder < **TUN-** >, um manuell in 0,05-MHz-Schritten voran zu schreiten.
- Halten Sie < **TUN+** > gedrückt, um den wiedergegebenen Sender in der Voreinstellungsliste zu speichern. Drücken Sie dann < **TUN+** > oder < **TUN-** >, um den Sender eine Nummer zuzuweisen. Drücken Sie < **VOL+** >, um Ihre Auswahl zu speichern oder den vorhandenen Sender zu ersetzen.
- Drücken Sie < **MENU** >, um in die FM Menü-Einstellungen zurückzugelangen.

5.5 Bluetooth Verbindung

- Drücken Sie < **MODE** >, um den BT-Modus (Bluetooth) auszuwählen.
- Suchen Sie in den Bluetooth-Einstellungen Ihres Smartphones nach „MB290“ und wählen Sie es zum Koppeln aus.
- Drücken Sie während der Musikwiedergabe < **TUN+** > oder < **TUN-** >, um zum nächsten oder vorherigen Titel zu wechseln.

Hinweis: Nach der BT-Verbindung kann die Lautstärke niedrig sein, stellen Sie sicher, dass die Lautstärke sowohl am Telefon als auch am MB290 richtig eingestellt ist.

5.6 Menü-Einstellungen

- Drücken Sie < MENU >, um die Menü-Einstellungen aufzurufen, Sie können Datum/Uhrzeit, Helligkeit, Schlafzeit und die Menü-Sprache einstellen. Drücken Sie < TUN+ > oder < TUN- > um nach oben oder unten zu navigieren, drücken Sie anschließend < VOL+ > um die Option auszuwählen.
- Datum/Uhrzeit werden automatisch durch das DAB Signal aktualisiert.

Das Gerät schaltet sich nach dem Zurücksetzen auf die Werkseinstellungen automatisch aus. Befolgen Sie anschließend bitte den Punkt "5.1 Einschalten", um das Gerät neu zu starten und einen erneuten Sendersuchlauf durchzuführen.

5.7 Kontrollleuchten

- Auf der rechten Seite befinden sich 6 Kontrollleuchten. Von oben nach unten: Ladeanzeige, Signalanzeige, Akkuladestatus 100 %, 75 %, 50 %, 25 %.
- Ladeanzeige: Die Ladeanzeige < ⚡ > blinkt rot, wenn mit der Handkurbel der Akku aufgeladen wird. (Die Ladeanzeige ändert sich mit der Ladestromstärke).
- Signalanzeige: Das Licht < TUN > zeigt die Stärke des empfangenen Signals an. Je heller das Licht, desto stärker das Signal.
- Akkuladestatus: Das Licht blinkt beim Laden oder Entladen blau. Wenn der Akkustand 25% übersteigt, wechselt das erste blaue Licht (25 %) von einem blinkenden blauen Licht zu einem konstanten blauen Licht, anschließend blinkt das zweite Licht (50%) blau und so weiter, solange bis der Akku vollständig aufgeladen ist. Nachdem der MB290 vollständig aufgeladen ist, entfernen Sie das Ladekabel, die LED leuchtet noch 30 Sekunden lang blau und erlischt dann.

5.8 Taschenlampe

Die Taschenlampe hat ein Fernlicht und zwei Abblendlichter. Drücken Sie bei eingeschaltetem Radio einmal auf < ☀ > (oben links), das Fernlicht wird eingeschaltet. Drücken Sie die Taste ein zweites mal, um beide Abblendlichter einzuschalten. Drücken Sie die Taste ein drittes mal, um alle Lichter einzuschalten. Drücken Sie ein viertes Mal, um die Taschenlampe auszuschalten.

Hinweis: Um die Taschenlampe einzuschalten, wenn das Radio ausgeschaltet ist, halten Sie die Taste < ☀ > für 3 Sekunden lang gedrückt.

5.9 SOS Alarm

Halten Sie die SOS-Taste gedrückt, um den akustischen Alarm auszulösen, gleichzeitig blinkt das SOS Licht den SOS-Morsecode.

5.10 Externes Gerät aufladen

Stecken Sie das USB-Kabel in den USB-Anschluss an der Seite des MB290 und verbinden Sie es so mit einem anderen Geräte. Das Radio wechselt in den Lademodus und lädt Ihr Gerät auf.

Hinweise:

- Diese Funktion dient nur zum Aufladen von USB-Geräten im Notfall oder bei Outdoor Aktivitäten, verwenden Sie es nicht regelmäßig wie eine herkömmliche Powerbank.
- Wenn das Radio vollständig aufgeladen ist, können Geräte mit max. 2A Eingangsladestrom aufgeladen werden.

5.11 Aufladen des Radios

Warnung: Stellen Sie vor dem Aufladen des Radios sicher, dass Sie alle folgenden Anweisungen sorgfältig gelesen haben und beachten werden.

5.11.1 Per USB-Ladeanschluss

- Um das Radio aufzuladen, stecken Sie das mitgelieferte USB-Kabel in den USB-Ladeanschluss. Stecken Sie den Typ-C-Stecker in die Ladebuchse an der Seite des Radios.
- Wenn das Radio vollständig aufgeladen ist (Dauer ca. 2-3 Stunden), leuchtet die LED noch 30 Sekunden lang blau und erlischt dann.

Hinweis: Es wird empfohlen, das Radio auszuschalten während das Gerät aufgeladen wird.

5.11.2 Per Handkurbel

Das Radio kann auch aufgeladen werden, indem Sie die Handkurbel auf der Rückseite drehen und somit der Dynamo den Akku auflädt.

- Die Handkurbel kann entweder im Uhrzeigersinn oder gegen den Uhrzeigersinn gedreht werden. Die Ladeanzeige < ⚡ > leuchtet auf (blinkt rot), wenn die Handkurbel gedreht wird.
- Lassen Sie bei der ersten Verwendung die Handkurbel 3-5 Minuten lang, ca. 130-150 Umdrehungen, drehen. Mit zwei Minuten drehen können Sie ca. 10 Minuten Radio hören oder Sie haben ca. 30 Minuten Licht.

5.11.3 Per Solar Panel

Das Radio kann auch über das Solarpanel auf der Oberseite aufgeladen werden. Versuchen Sie, das Panel in einem direkten Winkel zur Sonne auszurichten, damit es möglichst effizient aufgeladen wird.

Die Aufladeeffizienz hängt von der Stärke der Sonnenstrahlung ab, umso stärker die Sonnenstrahlung, desto effizienter die Aufladung.

Hinweis: Das Solarmodul dient vorrangig zur Erhaltung des Akkuladestandes und ist eher ungeeignet das Gerät damit vollständig aufzuladen.

Sicherheitshinweise:

- Wenn das Radio zum ersten Mal verwendet wird oder länger als 60 Tage nicht verwendet wurde, setzen Sie es ca. 30 Minuten lang starker Sonnenstrahlung aus (>86000 LUX) oder drehen Sie es ca. eine Minute lang mit der Handkurbel, um den Akku auf ein Mindestmaß aufzuladen.
- Lassen Sie den Akku bitte nicht vollständig entladen, da dies die Lebensdauer des Akkus verkürzen oder sogar den Akku beschädigen kann.
- Verwenden Sie zum Reinigen der Oberfläche des Radios ein weiches, feuchtes Tuch. Verwenden Sie keinen Alkohol oder andere Flüssigkeiten, die ätzende Inhaltsstoffe enthalten, um das Produkt zu reinigen.
- Das Gerät ist nicht wasserdicht und somit nicht zur Nutzung im Wasser geeignet. Es kann lediglich in leicht feuchter Umgebung wie Nebel oder leichtem Regen genutzt werden.

6. Spezifikationen

DAB Radio	170MHz - 240MHz
FM Radio	87,5MHz - 108MHz
Bluetooth	Version 5
Lautsprecher	Max. 3W
Anzeige/Display	LCD Bildschirm
Akku	4500mAh
Akku Nutzungszeit	Bis zu 80h (Bluetooth) Bis zu 50h (FM) Bis zu 35h (DAB)
Eingangsspannung / Strom	5V / 2A
Ausgangsspannung / Strom	5V / 2A (max)
Taschenlampe	3W
Antenne	57cm ausgefahren

7. Garantie

Dieses Produkt hat eine Herstellergarantie von 24 Monaten. Im Fall von Material- bzw. Verarbeitungsfehlern, die zum Zeitpunkt der Produktion entstanden sind, wird das Produkt kostenlos repariert bzw. ausgetauscht. Ein alternatives Produkt wird geliefert, falls dieses Produkt nicht mehr lieferbar ist.

Die Garantie unterliegt folgenden Bestimmungen:

- Die Garantie ist nur in dem Land gültig, wo das Produkt käuflich erworben wurde.
- Das Produkt muss ordnungsgemäß laut Handbuch installiert werden.
- Das Produkt muss für den heimischen Gebrauch genutzt werden.
- Die Garantie schließt nur das Hauptprodukt, aber nicht das Zubehör ein.
- Von der Haftung sind Schäden durch Fallenlassen oder Schäden z.B. durch Naturgewalten ausgeschlossen.
- Die Garantie wird nichtig durch Weiterverkauf oder durch unerlaubte Reparaturversuche.
- Bitte kontaktieren Sie zuerst unseren Kundenservice, bevor Sie das Gerät zurücksenden.
- Das Produkt muss in ordnungsgemäßen Zustand, originalverpackt und mit dem Zubehör sowie einer Kopie der Rechnung zurückgesendet werden.

Die Garantie gilt zusätzlich und schwächt nicht Ihre anderen Rechte als Kunde ab.

Kundenservice:

Tel: + 49 (0) 511 9781 2978

Email: service-de@augustint.com

Website: www.augustint.de

Dieses Produkt entspricht den grundlegenden Anforderungen der Richtlinie 2014/53/EU. Die Konformitätserklärung kann unter folgender Adresse bezogen werden:

<https://www.augustint.com/de/declaration-223.html>

